

Ratcatcher – Le joueur de flûte

Aménagement de l'espace et exigences techniques

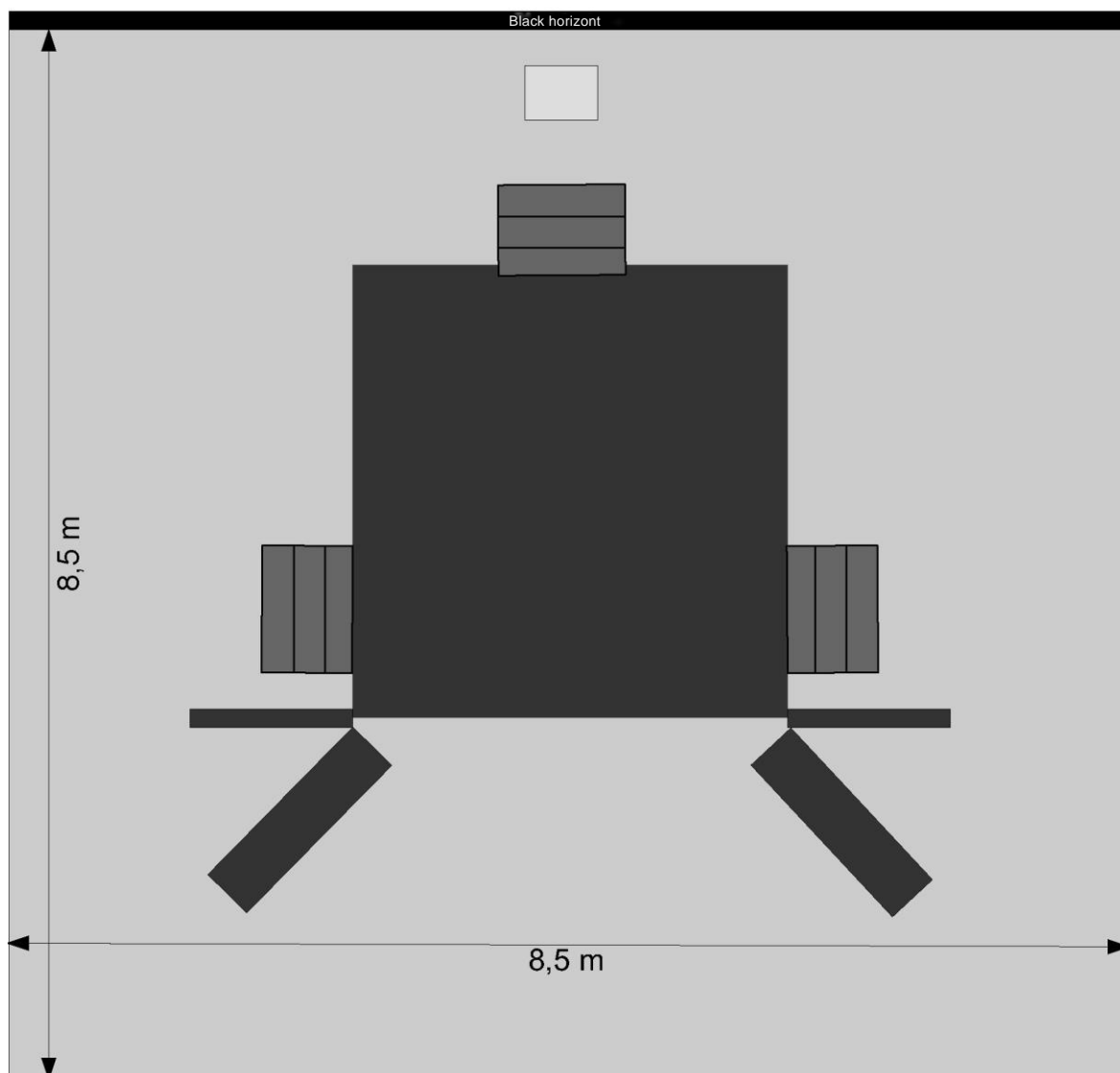

Une aire de jeu horizontale d'au moins 8,5 x 8,5 mètres. Hauteur min. 4 m.
On ne peut pas jouer sur une scène inclinée.

- Salle obscure, horizon noir, foulards
- La durée de la construction de la décoration est d'environ 2 heures, celle de la démolition de 1,5 heure
- 4 techniciens sont nécessaires pour la construction

Si vous avez des questions, veuillez contacter :

Martin Cenek – technicien de scène

Tél : +420 731 155 184

E-mail : cenek.martin@gmail.com



Exigences relatives au son :

Veillez préparer les équipements suivants à notre arrivée :

- Un système de sonorisation de bonne qualité (subs inclus) adapté à la taille de la salle
- Au moins 3 moniteurs, un de chaque côté de la scène et un à l'arrière
- Une console de mixage
- 1 canal stéréo (pour mon interface audio – 2x XLR)
- 1 canal mono (notre propre microphone sans fil)
- La possibilité de connecter notre propre unité d'effets matériels (de préférence en tant qu'insert du canal micro) – pas nécessaire si la console de salle est équipée d'un pitch shifter

Daniel Vejmelka – Maître du son

Tél : +420 720 685 924

E-mail : vejmelka.daniel@gmail.com

Exigences relatives à l'éclairage :

Veillez préparer les équipements suivants à notre arrivée :

- Connexion DMX entre la scène et la cabine
- Possibilité de placer votre propre pupitre d'éclairage
- 3 x prises fixes 230 V sur scène
- 2 x prises réglées sur scène
- Désactivation des détecteurs de fumée
- 2 x lumière de profil à l'avant
- 10 x PC 1000 W au-dessus de l'auditorium
- 6 x PC 1000 W sur scène

Radek Okurek – Maître de l'éclairage

Tél : +420 604 618 150

E-mail : radkeu@atlas.cz